

搬运绿色 提升未来

EP中力 |  
搬运绿色,提升未来



薄背堆高机器人

XS1151



销售热线 400-672-8288 浙江中力机械股份有限公司

地址:浙江省湖州市安吉县灵峰街道霞泉村中力园区 邮箱:info@ep-zl.com 中力官网:www.ep-zl.com V2312.03

浙江中力机械股份有限公司版权所有,侵权必究。  
本文件所有信息如有变更将不另行通知;本文件内容经过仔细核对力求准确,但仍可能存在误差;本文件所涉数据可能因环境等因素产生差异,本公司不承担由此产生的后果。

中力数智  
搬马机器人

人类第四代搬运工具



24小时线上报修  
售后服务新体验



了解更多资讯  
关注官方微信



## 核心应用场景

### 1 窄通道多层纵深堆高车

## 薄背堆高机器人

XS1151

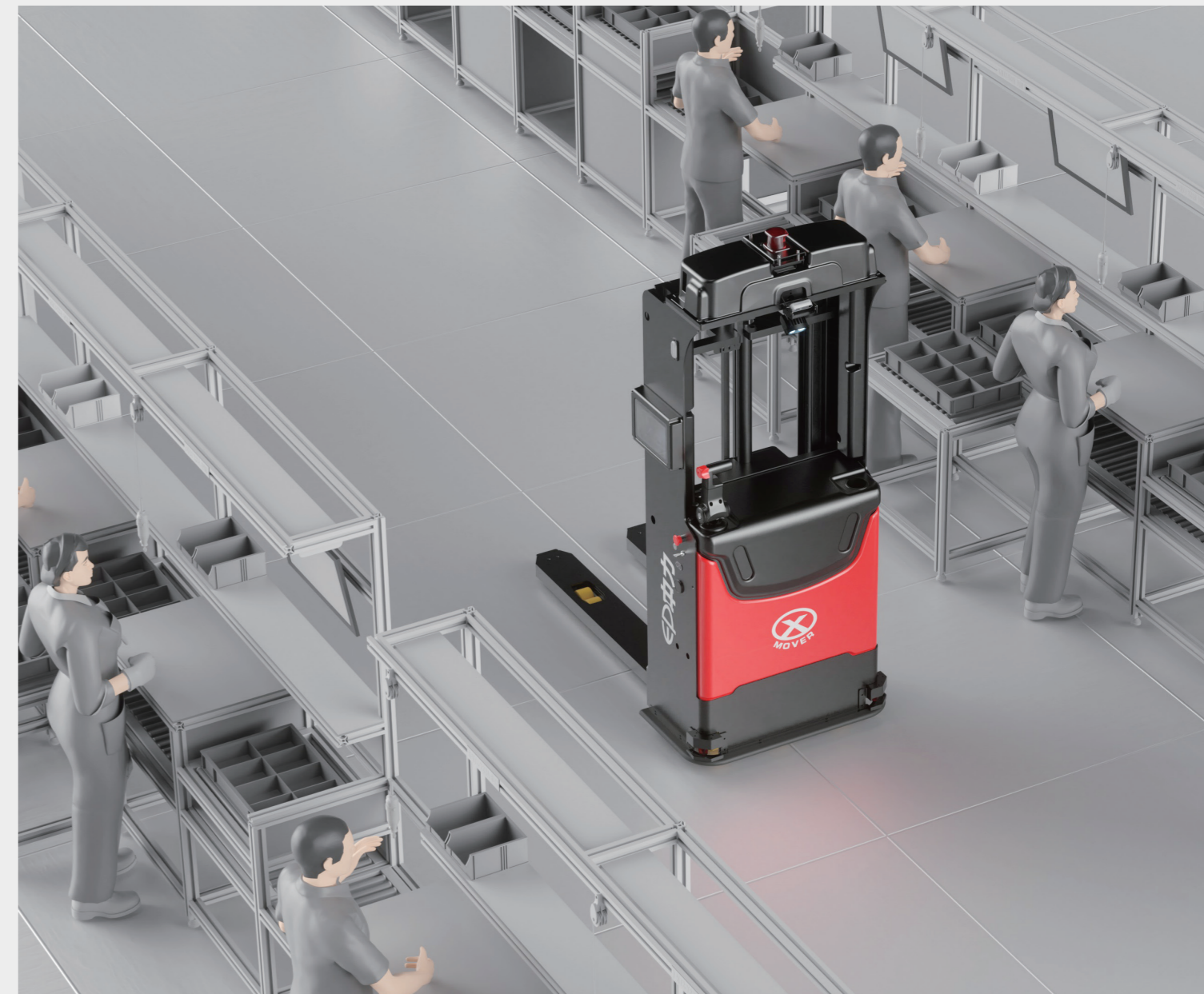



## 功能结构图

### XS1151



#### 基础功能

- 1、手动功能 2、自动充电（可选）



#### 导航功能

- 1、激光SLAM 2、激光反光板

#### 任务类型

- 1、点对点 2、点对列（可选列对点、列对列）

#### 安全功能

- 1、顶部相机 2、底部双激光 3、侧面超声
- 4、叉尖光电（可选叉根激光/叉根相机）
- 5、防撞条 6、急停开关



#### 交互设备

- 1、触摸屏（可选呼叫盒、PAD、手机、电脑、空中相机）

#### 交管调度

- 1、无线局域网交管 2、同系统多车交管（可选5G网络交管、不同系统混合交管）

#### 声光提醒

- 1、语音提醒 2、弧形灯（可选红色区域灯） 3、转向灯



#### 设备对接

- 可选配（1、自动门 2、输送线 3、码垛机 4、机械臂 5、升降机）

#### 系统对接

- 1、WMS 2、MES 3、ERP 4、其他

## 配置图

1. 导航激光

2. 交互触摸屏

3. 急停开关

4. 侧面超声

5. 叉尖激光

6. 语音安全提醒

7. 3D避障相机

8. 弧形灯

9. 转向灯

10. 防撞条

11. 2D避障激光





主要技术参数

XS1151

基本参数	1.1	品牌			中力
	1.2	型号			XS1151
	1.3	操作方式			步行式
	1.4	自重		kg	750
	1.5	载荷	Q	kg	1500
	1.6	导航方式			激光SLAM/反光板
	1.7	通讯方式			无线Wi-Fi/5G
	1.8	定位精度		mm	±10
电池参数	2.1	电瓶电压/标称容量		V/Ah	24/135
	2.2	电池类型			磷酸铁锂
	2.3	电瓶重量		kg	44
	2.4	续航时间		h	5-6
车体尺寸	3.1	整车长/宽/高	l1/b1/h1	mm	1716/900/2177
	3.2	载荷中心距	c	mm	600
	3.3	承载长度	x	mm	788
	3.4	轴距	y	mm	1093
	3.5	到货叉垂直面的长度	l2	mm	548
	3.6	货叉尺寸	s/e/l	mm	60/170/1150
	3.7	货叉外宽	b5	mm	600/685
	3.8	货叉下降后高度	h13	mm	90
	3.9	起升高度	h3	mm	1700
	3.10	前移距离	l4	mm	-
运动性能	4.1	行驶速度, 满载/空载		m/s	1/1.2
	4.2	最大爬坡度, 满载/空载		%	3/5
	4.3	垮沟能力		mm	≤20
	4.4	转弯半径	Wa	mm	1378
通道要求	5.1	前后直行通道宽度(托盘为 1200长×1000宽)	Ast	mm	1500
	5.2	直角转弯通道宽度(托盘为1200长×1000宽)	Ast	mm	1795
	5.3	单侧取卸货通道宽度(托盘为1200长×1000宽)	Ast	mm	2595
行车安全	6.1	全时急停按钮			两侧
	6.2	声光警示			语音模块/弧形灯
	6.3	前方安全防护			底部270°避障激光+顶部向下3D相机
	6.4	后方安全防护			叉尖光电
	6.5	侧面安全防护			超声
	6.6	机械接触式防撞条			底部前方+底部侧方
	6.7	托盘到位检测			后部叉根

以上内容为产品介绍, 所示图表可能含非标配置, 若有外观、技术参数或配置的改进, 我们会尽量及时更新资料, 但在个别情况之下这些资料仍有可能与最新情况有所不同, 请下单前联系业务经理进行确认。

产品线图

XS1151

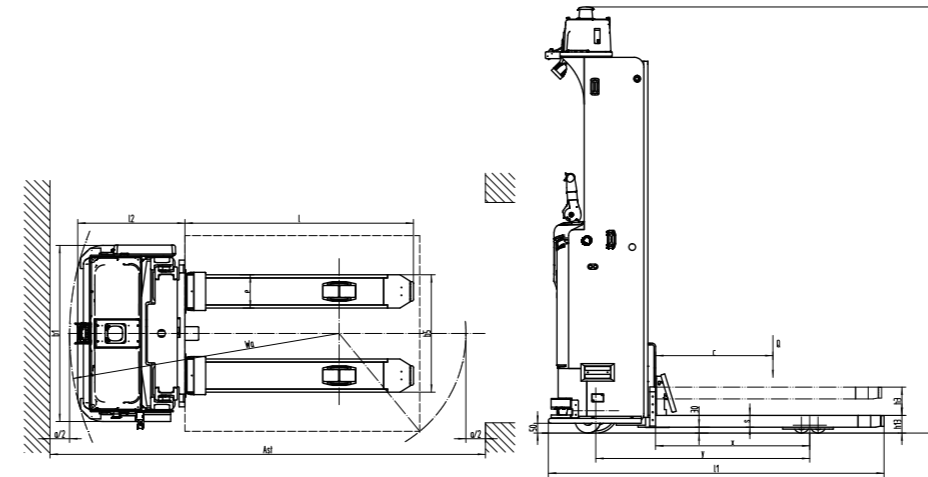

侧视图

俯视图

选配表

XS1151

选配表	7.1	电池	●24V/135Ah
	7.2	充电器	●24V-50A外置充电器 ○24V-100A外置充电器
	7.3	自动充电桩	○24V-100A自动充电桩
	7.4	警示灯	●弧形灯 ●转向灯 ○区域警示灯
	7.5	前方安全防护	●双激光, 270°范围 ●3D相机
	7.6	后方叉尖识别	●叉尖光电 ○叉根相机 ○叉根激光
	7.7	交互方式	●车载屏幕 ○车载按钮

注: ●标配 ○选配

载荷曲线

XS1151

载荷曲线图

